

ネットクランプ°50

PAT.

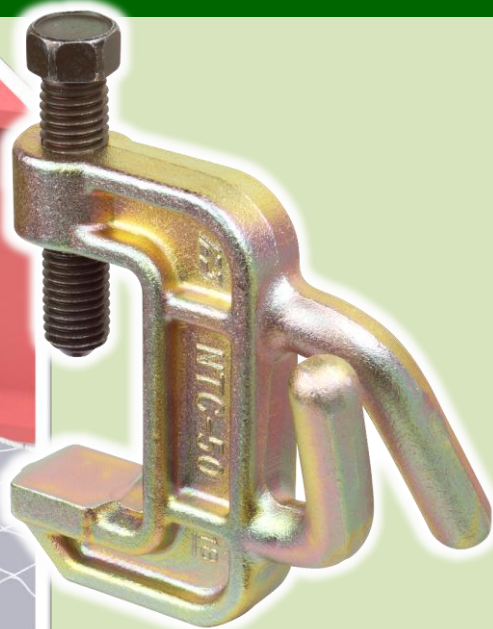
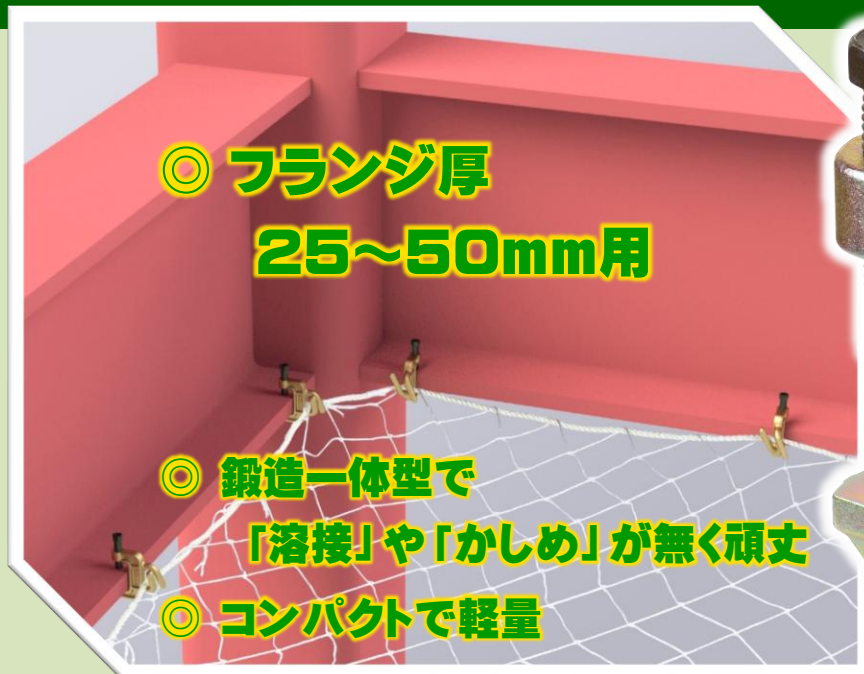

⚠️ 使用上のご注意

- ❶ 適応フランジ厚は25~50mmです。(12~35mmフランジ厚にはネットクランプをご使用ください。)
- ❷ 締付ボルトは44N・m(450kgf・cm)で締め付けてください。
- ❸ 取り付け時は鉄骨をできるだけ深くくわえてください。
- ❹ 安全ネットの吊綱は構造物にしっかりと結んでください。
- ❺ 隅部で吊綱の結べない場合は必ず2個使用し、柱から15cm以内に取り付けてください。
- ❻ ネットクランプ50の取り付け間隔は1m以内にしてください。
- ❼ 縁綱を2本のフックに必ず通し、緩みのないようしっかりと張った状態で使用してください。
- Ⓜ 縁綱を掛ける際はフックに巻き付けしないでください。
- Ⓨ ボルトには絶対に縁綱を掛けないでください。
- Ⓩ 落下衝撃の加わったネットクランプ50は原則として再使用しないでください。
- Ⓩ 目視でわかる変形が生じた物は使用しないでください。

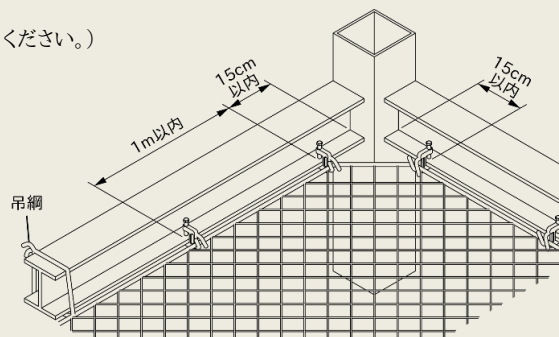

■ 試験データ

社団法人 仮設工業会

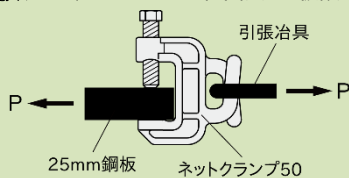

| 供試体No. | 1 | 2 | 3 |
|-------------|--------------|--------------|--------------|
| 強度 kN (kgf) | 15 以上 (1530) | 15 以上 (1530) | 15 以上 (1530) |

※いずれもボルトが曲がり、鋼板の滑りが生じた。
※フック部の目視による変形は認められなかった。

■ 仕様

| | |
|--------|----------------|
| 型 式 | NTC-50 |
| 本体材料 | SC材 |
| ボルト材料 | クロムモリブデン鋼 |
| 質 量 | 657 g |
| 価 格 | |
| JANコード | 4990870 052000 |
| 1 カートン | 20入 |

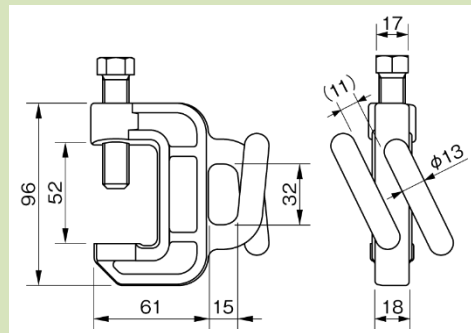

日本製

※このカタログの記載内容は、製品改良のため予告なく変更することがあります。 I2212

株式会社 伊藤製作所

〒959-1145 新潟県三条市福島新田丙2401
TEL 0256-41-1230 FAX 0256-41-1231
<https://www.ito123.com>

総合カタログはホームページよりご請求ください。

販売店